

～ リフトマン LC/D/E 型 ～

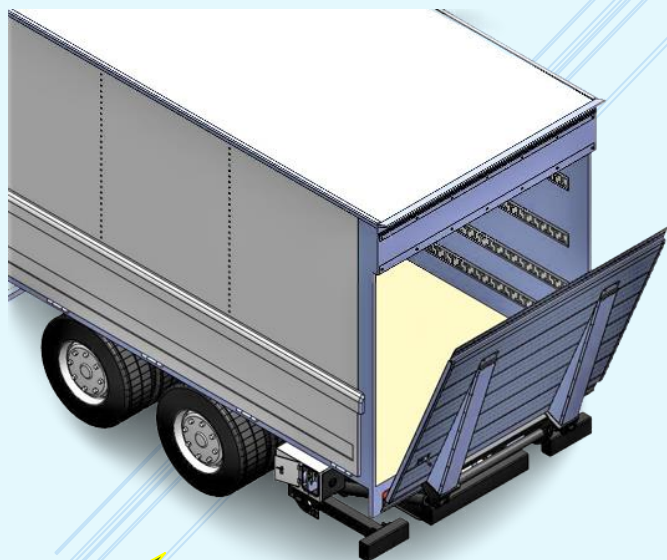

-Tail Gate Lift-

4t 車から 25t 車まで幅広く対応しています。

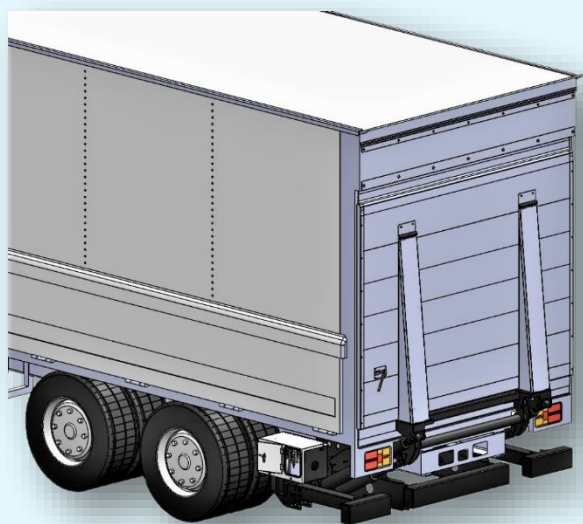
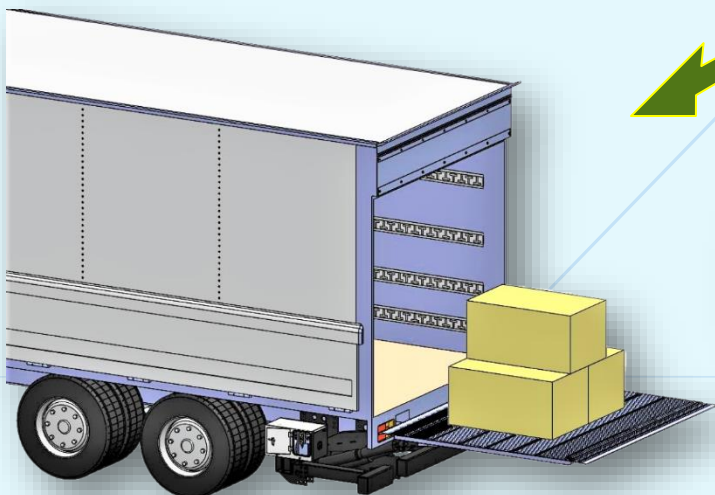

重量物の積載もスムーズに行えます。



車体安定ジャッキを共有すると安定と安全を実現！

型式	LC	LD	LE
リフト能力(kg)	1500	2000	2500
適用車種	4t車以上大型車		
上昇・下降時間	約20～30秒		
操作方法	リモコンスイッチ・トグルスイッチ		
バッテリー電動式	DC24V		
推定自重(kg)	約465(スチール)		約405(アルミ)
最小～最大床面高さ	積載時 900mm～空車時 1600mm		

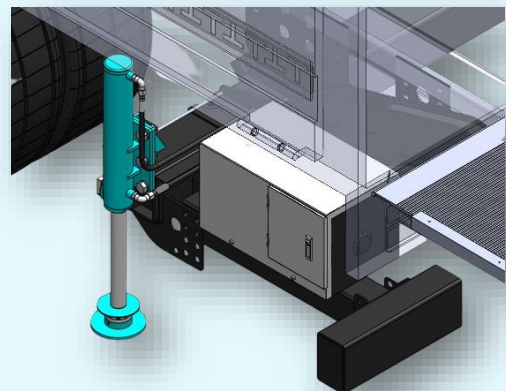

※車体安定ジャッキはオプションになります。

～人にやさしい未来の夢を実現～

 日本リフト株式会社
NIHON LIFT Co.,LTD



H.P QR code

TEL 042-773-2120

FAX 042-773-4436

E-Mail : nihonlift@jcom.home.ne.jp

荷役作業の多様化に優れた機能が満載

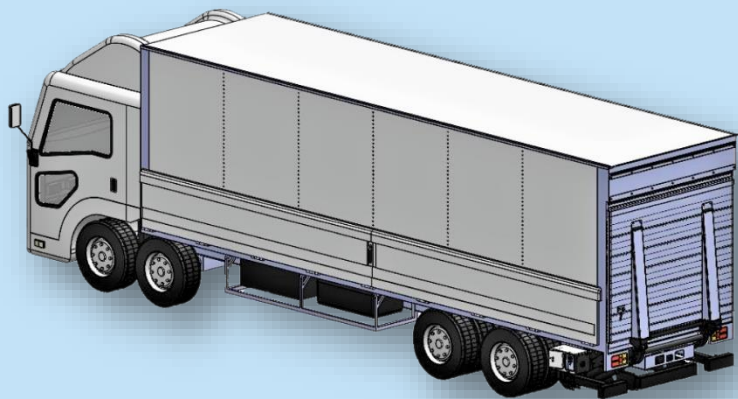

オンリーワンのリフト能力でパワフルに昇降。

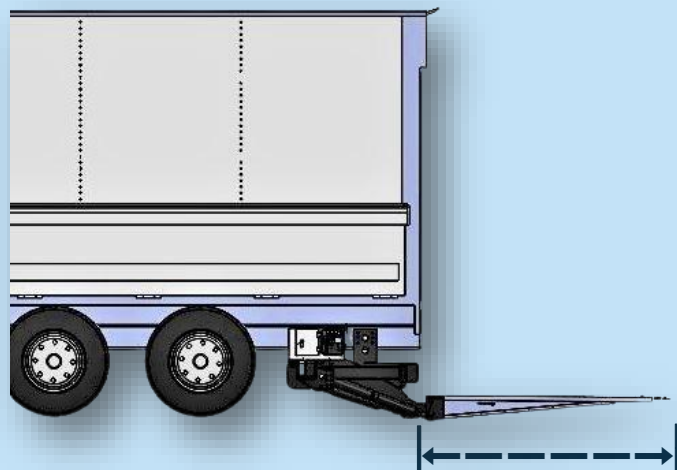

◇プレート長 2500mm 対応します。

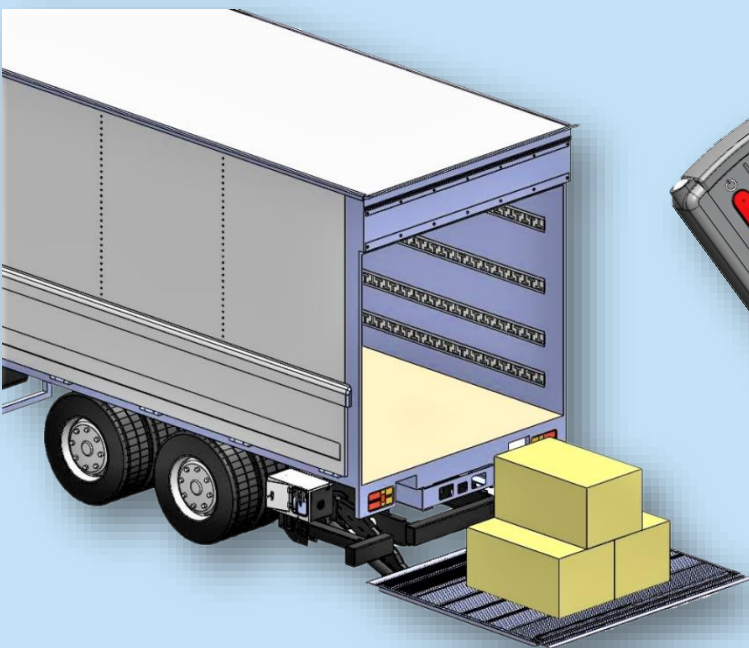

キャストーストッパーが荷物の転落を防止します。

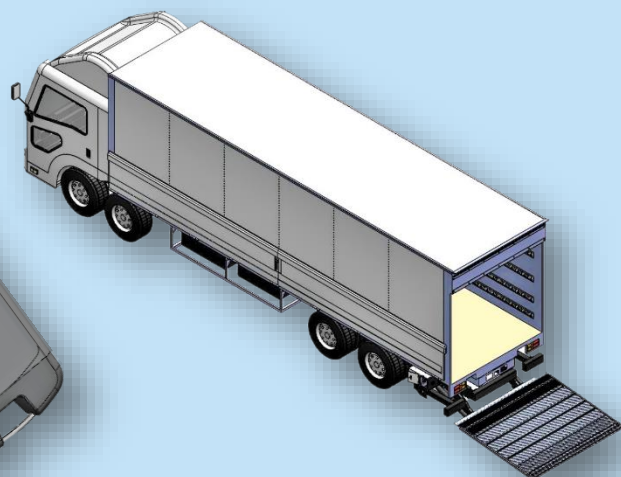

ワイヤレスリモコン(オプション)で遠隔操作が可能です。

※テールゲートリフターは荷物を乗せるために安全設計されています。人が乗ることを前提として安全装置が組み込まれているわけではなく、安全率もとられていません。

従って人が乗ったまま昇降することは、労働安全衛生規則に違反になる他、重大な事故につながります。

また、リフトを操作する場合は厚生労働省が規定する「特別教育」を受講することが原則になります。



実演動画公開中



YouTube



日本リフト株式会社

NLKカーリフト

日本リフト株式会社

神奈川県相模原市緑区西橋本3-11-32

電話 042-773-2120 FAX 042-773-4436

<https://www.nihonlift.jp/>

— テールゲートリフター 安全作業について —

テールゲートリフターはフォークリフトなどの荷物を積み下ろすツールが必要なく、ドライバーの高齢化もあって広く普及されています。

その一方で、テールゲートリフターによる労働災害も多発しております。

我が国で販売されているテールゲートリフターは、全て荷物専用として設計されており、人が乗ることを前提としてはいません。

昇降板に人が乗ったまま昇降させてはならない

このため、『労働安全衛生規則』を改正する省令が公布され、テールゲートリフトの機能や危険性を正しく認識するために「特別教育の義務化」(令和6年2月施行)が必要になります。災害を防ぐためにも、安全な作業方法を身につけることが必要不可欠になります。

また、労働災害の多くが転落や転倒を占めていることから、リフトに乗ったまま昇降することは用途外使用に該当し『労働安全衛生規則』の違反となります。

より安全な作業を行うためにも、リフトの操作時には昇降板に近寄らないこと荷物が倒れる恐れがある場合は車体後方に近寄らないことが重要になります。



保護帽や安全靴の着用も忘れずに安全第一で。



日本リフト株式会社
NLKカーリフト

日本リフト株式会社
神奈川県相模原市緑区西橋本3-11-32
電話 042-773-2120 FAX 042-773-4436
<https://www.nihonlift.jp/>